

Coatema Click&Coat™



click +



click +



click ...

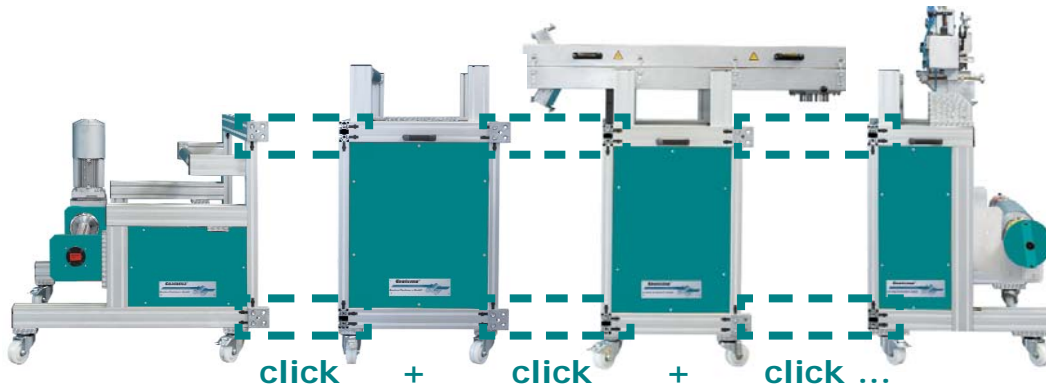

Benefits:

- ✓ Die Click&Coat™ Pilotanlage dient hauptsächlich der Steigerung der Prozesseffizienz und der Weiterentwicklung der Beschichtungs- und Laminierertechnologie
- ✓ Zur Zeit sind 25 Standard-Module erhältlich
- ✓ Um die Kapazität zu erhöhen, ist zu jeder Zeit eine höhere Produktionsgeschwindigkeit möglich
- ✓ Neue Module können zu jeder Zeit gebaut und integriert werden
- ✓ Zu jedem Zeitpunkt volle Flexibilität
- ✓ Click&Coat™ bedeutet unbegrenzte Möglichkeiten. Stellen Sie jetzt Ihre individuelle Anlage zusammen!

Besuchen Sie uns auf der ICE vom
27. bis 29. März 2007 in München!



Stand 2 - K 21

Coatema Click&Coat™

Die Entwicklung neuer Beschichtungs- und Laminiertechniken wurde in den letzten 10 Jahren von den neuen Technologien in den Bereichen Flexible Solarzellen, Brennstoffzellen und innovative Batterie- und Nanomaterialien vorangetrieben.

Die Firma Coatema Coating Machinery hat schon frühzeitig erkannt, dass das richtige Anlagenlayout essentiell ist, um die Chemie- und Substratkosten, aber auch den Personal- und Platzbedarf zu minimieren. Coatema-Anlagen sind immer mit der Möglichkeit zur Aufrüstung, Auswechslung und zum Austausch einzelner Komponenten ausgestattet, je nach Anforderung gemäß technischem Prozeß oder Marktentwicklung.

Aufgrund ihrer Kompetenz im Bau von modularen Auftragsköpfen hat Coatema ihr innovatives Konzept Click&Coat™ für Pilotanlagen konstruiert. Click&Coat™ ermöglicht nicht nur die Flexibilität der einzelnen Auftragsköpfe, sondern der gesamten Pilot-Anlage:

Die meisten Anlagenkomponenten sind beweglich, können durch einfaches "Klicken" in die richtige Position gebracht und an das neu entwickelte elektronische Steuerungssystem angeschlossen werden.

Coatema's neue Click&Coat™ Pilotanlage kann aus mehr als 20 verschiedenen Modulen zusammengestellt werden. So kann eine Vielzahl von Konfigurationen kombiniert werden,

um so eine Pilotanlage zu schaffen, die für den direkten Einsatz die höchsten Leistungsansprüche erfüllen kann.

Die Auswahl an Modulen wird sofort nach Einführung neuartiger Prozesse um die entsprechenden Komponenten ergänzt, wodurch selbst die neueste Technik in jede Click&Coat™-Anlage integriert werden kann. Einzigartige kundenspezifische Anlagen können nach den sehr speziellen Anforderungen bestimmter Anwendungen entwickelt werden, ohne dass die Konstruktion einer teuren, speziell angefertigten Anlage nötig wird.

Zusätzlich zum Vorteil der Flexibilität ist es mit Click&Coat™ wesentlich einfacher, Pro-

duktionsprozesse auszuweiten, höhere Produktionsgeschwindigkeiten zu erzielen oder die Pilotanlage generell durch beispielsweise eine Verlängerung des Beschichtungsprozesses oder den zusätzlichen Einsatz von Trocknerkomponenten zu erweitern.

Bitte wenden Sie sich für weitere Informationen zu diesem neuen Konzept an Moritz Graf zu Eulenburg, Coatema Coating Machinery GmbH oder besuchen Sie unsere website www.coatema.de

→ Überblick der einzelnen Module

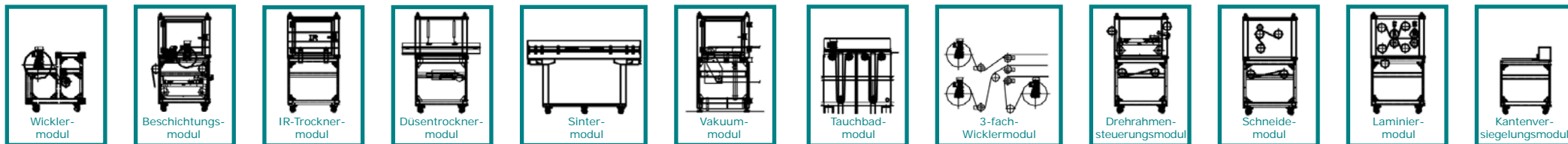

→ Ansicht einer möglichen Konfiguration

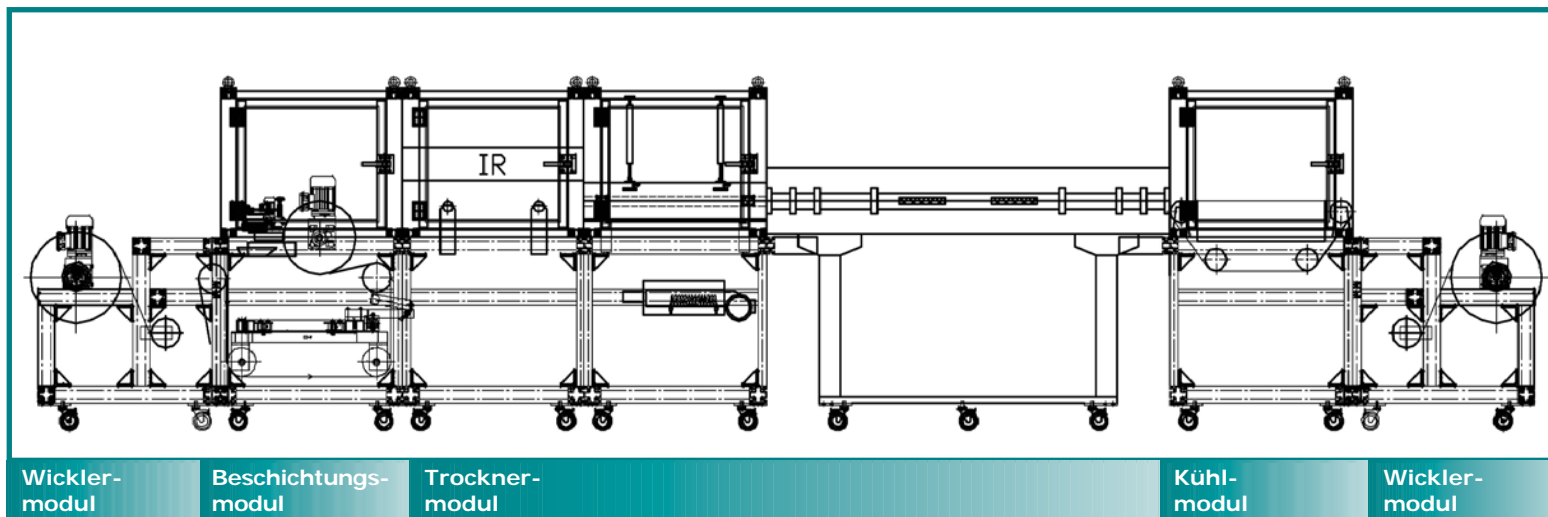

Coatema
Coating Machinery GmbH
Rosellerstraße 4 - D-41539 Dormagen

Tel.: +49 (0) 21 33 / 97 84 - 0
Fax: +49 (0) 21 33 / 97 84 - 170
e-mail: info@coatema.de
Internet: www.coatema.de